

Sloterplas



Over mijn familie

Opdracht	Pagina 3
Inleiding	Pagina 4
Analyse	Pagina 5
Ontwerp fase	Pagina 18
De ingezoomde en uit gewerkte pleinen	Pagina 26
Materiaal	Pagina 32
Samengevat concept	Pagina 38

Bijlage

Eerste schets ontwerp	Pagina 39
-----------------------	-----------

Opdracht

Een openbare ruimte ontwerper is een dienaar van de stad. De ontwerper moet onderzoeken en ontdekken wat ‘de stad’ wil, en dat wordt de basis voor het ontwerp. Als het ontwerp niet vanzelfsprekend in de omgeving past, is het mislukt. De kunst van de openbare ruimte ontwerper is het vinden van evenwicht tussen autonome expressie en vanzelfsprekende stedenbouwkundige/functionele kwaliteit. In dit project wordt een ontwerp gemaakt voor een bijzondere stedelijke voorziening met een groen tintje (zie ook modulebeschrijving).

De opgave is een nieuwe noorden kaden van de Sloterplas te ontwerpen. Met behulp van een analyse.



De Sloterplas ligt in het midden van de Westelijke Tuinsteden in Amsterdam. De plas werd gegraven tussen 1948 en 1956 en is circa 30 meter diep. Als onderdeel van het Algemeen Uitbreidingsplan (A.U.P.) van 1935 werd de lager gelegen Sloterdijkermeerpolder, in het midden van het landelijke gebied van de voormalige gemeente Sloten, bestemd voor zandwinning. Dit ten behoeve van ophoging van het omliggende gebied voor de nieuw te bouwen tuinsteden Slotermeer, Geuzenveld, Slotervaart en Osdorp. Tevens kon hiermee te midden van de nieuwe wijken een groot park en recreatiegebied worden gerealiseerd: het tussen 1958 en 1974 aangelegde Sloterpark. De vruchtbare bovenlaag van veen en klei werd gebruikt voor ophoging van het Sloterpark rond de plas.

In 1957 werd aan de noordkant van de plas het Sloterparkbad geopend, in 1973 verrees hier een overdekt zwembad, dat in 2001 werd vervangen door een nieuw gebouw voor de (wedstrijd-)zwemsport. De Sloterplas wordt, vooral aan de zuidoostkant, gebruikt voor zeil-, kano, hengel- en duiksport. Zowel aan de noordwestkant, als aan de zuidoostkant, ligt een haventje voor zeil- en motorboten. In het noordwestelijk deel van het park loopt de President Allendelaan, tot 1974 Westoever geheten. Dit is de verbinding tussen Osdorp en Slotermeer. De straatnaam en het Allende-monument herinneren aan de staatsgreep van 11 september 1973 in Chili. In dit deel van het Sloterpark bevindt zich op een heuvel 'het Groot Landschap', een kunstwerk in cortenstaal uit 1974 van de beeldhouwer Wessel Couzijn (1912-1984).

Er zijn hier ook een kinderboerderij en een heemtuin. In het meest noordwestelijke deel van het park ligt een terrein dat sinds de ophoging in de jaren vijftig aan zijn lot is overgelaten en zich heeft ontwikkeld tot het natuurterrein het Ruige Riet. Sinds 2005 staat er een educatief centrum bij de heemtuin.

De Sloterplas ligt op polderpeil (NAP -2.10) en is via verschillende grachten met de stad en met de Ringvaart van de Haarlemmermeer verbonden; via de Burgemeester Cramergracht en de schutsluis aldaar (Burgemeester Cramergrachtsluis) met het stadspeil (NAP -0.40) van de Burgemeester van Tienhovengracht en de Erasmusgracht. Via de Slotervaart is er een verbinding naar de Westlandgrachtsluis, die de peilscheiding vormt met het stadspeil van de Westlandgracht (NAP -0.40). Bij het dorp Sloten de Akersluis, die de peilscheiding vormt tussen de Slotervaart en het boezempeil van de Ringvaart van de Haarlemmermeer (NAP -0.60).

Het caféterras 'Noordoever' ligt in de noordoosthoek van de plas. Het is een prachtige plek. Komend uit de stad, wordt je op deze plek verrast door de geweldige ruimte van de plas. Deze plek heeft de potentie om één van de hotspots te worden in Amsterdam, maar dit is nooit gelukt. De inrichting van de omgeving, de ruimtelijke aansluiting op de nabij gelegen wegen, de beplanting en de sfeer kloppen niet. Binnen de context van het hele park en aansluitend op de entrees tot het gebied, inclusief de 'stadsverbinding Jan Evertsenstraat, wordt de omgeving van het café en de rotonde opnieuw ingericht.

De ontwerpers van het Sloterplas

Cornelis van Eesteren

Cornelis van Eesteren (Alblasserdam, 4 juli 1897 – aldaar, 21 februari 1988) was een Nederlandse architect en stedenbouwkundige. Hij richtte zich vooral op stedenbouw. Maatschappelijke problemen wilde hij ruimtelijk oplossen. Naar aanleiding van hoe hij dat wilde oplossen ontstond pas het werk. Hij liet de vorm ontstaan naar aanleiding van het probleem. De centrale plaats was dus weggelegd voor de functionaliteit.

Vanaf 1929 (tot 1959) was hij hoofd van de toen opgerichte afdeling Stadsontwikkeling van de dienst der Publieke Werken in Amsterdam. Samen met Th. K. van Lohuizen werkte hij aan het Algemeen Uitbreidingsplan (AUP) van Amsterdam uit 1934. Dit werd de basis voor de stadsuitbreidingen in de volgende decennia, zoals de Westelijke Tuinsteden en Buitenveldert. In 1959 werd hij opgevolgd door Jakoba Mulder. Na de Tweede Wereldoorlog stond zijn loopbaan vooral in het teken van de ruimtelijke ordening van de toen drooggelegde Zuidelijke IJsselmeerpolders. Belangrijk onderdeel hiervan was het plan voor Lelystad, het nieuwe centrum van de polders (1959-1964).

Voorts was hij van november 1930 tot 1947 voorzitter van de CIAM (Congrès Internationaux d'Architecture Moderne) en van 1948 tot 1957 buitengewoon hoogleraar stedenbouwkunde aan de Technische Hogeschool Delft. Tegelijkertijd was hij gastdocent aan de Universiteit van Santiago in de Chileense hoofdstad Santiago.

Van Eesteren was de geestelijk vader van het idee van de functionele stad met strikte scheiding van functies zoals wonen, verkeer, werk, recreatie en natuur (zie ook het Nieuwe Bouwen). In het AUP is dit uitgewerkt. Ook het vingerstadmodel met stedelijke lobben, gescheiden door groene wiggen is een idee van Van Eesteren dat in Amsterdam terug te vinden is. Het uitgraven van de Sloterplas als het blauw-groene hart van de nieuwe tuinsteden was ook deel van de nieuwe opzet van de westelijke stadsuitbreidingen.

Bos en Lommer werd in de jaren '30 en '40 geëxperimenteerd met strokenbouw. Slotermeer was de eerste tuinstad die volgens de plannen van het AUP vanaf 1951 werd gerealiseerd. Daarna volgden de andere tuinsteden in de jaren '50 en '60.

Opmerkelijk is dat Van Eesteren zijn idee van functiescheiding ook op zijn eigen woonomgeving toepaste. Zo waren de muren van zijn woonhuis in Amsterdam, dat onderdeel uitmaakt van het AUP, op een aan hem in de jaren derig geschonken Mondriaan en enkele ontwerptekeningen na, geheel ongedecoreerd. Hij zag zijn woonhuis op de eerste plaats als werk- en ontmoetingsplaats en niet als 'tentoonstellingsruimte'.

Piet Kramer

De architect Piet Kramer heeft in de dertiger en veertiger jaren 62 bruggen ontworpen voor het Amsterdamse Bos. Deze bruggen zijn er allemaal nog. Met behulp van foto's, tekst en tekeningen wordt een beeld gegeven van de ontwerpen.

Wie was Piet Kramer?

Piet Kramer (1881-1961) was een Nederlands bouwmeester. Pieter Lodewijk Kramer werkte samen met zijn vriend De Klerk op het architectenbureau van Eduard Cuypers. In 1911 werkte hij mee aan het Scheepvaarthuis, samen met J.M. van der Mey en Michel de Klerk. Ook werkte Kramer, samen met de Klerk aan het complex P.L. Takstraat/Burgemeester Tellegenstraat. De hoekpartij is hier zeer opvallend. Net als bij het torentje van de Klerk aan de Hembrugstraat had deze geen functie, maar was puur als versiering bedoeld. Kramer was één van de belangrijkste architecten van de Amsterdamse School.

Van 1917 tot 1952 was hij architect bij de afdeling Bruggen van de Gemeentelijke Dienst Publieke Werken. In totaal ontwierp Kramer rond de vierhonderd bruggen, waarvan zo'n

honderd houten voor het Amsterdamse Bos. Bij die bruggen ontwierp hij ook vaak de bijbehorende brughuisjes, het smeedwerk en zelfs het beplantingsplan. Het beeldhouwwerk werd meestal door Hildo Krop verzorgd. Buiten Amsterdam ontwierp Kramer onder meer de Bijenkorf in Den Haag en drie villa's in Park Meerwijk in Bergen.

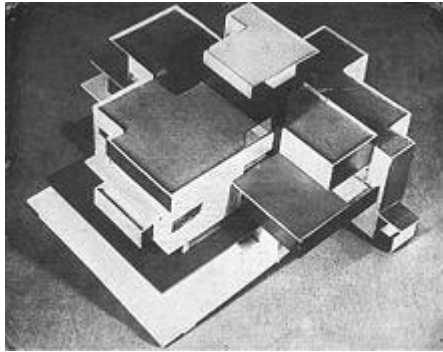

Bewoners van de Westelijke Tuinsteden

Autochtone oorspronkelijke stedelingen

De autochtone oorspronkelijke stedelingen zijn 55-plussers die alle een lange tijd in de Westelijk Tuinsteden wonen. In het algemeen kan gesteld worden dat de wereld van de oorspronkelijke stedelingen in de westelijke tuinsteden aan het krimpen is. Doordat hun wereld is ingekrompen of doordat ze hogere eisen stellen aan voorzieningen zijn ze gaan oriënteren op regionale schaalniveaus en zijn ze op zoek gegaan naar andere betekenisvolle plekken in de Westelijke tuinsteden, aan de randen en net buiten Amsterdam. En niet op het centrum van Amsterdam. Ze maken veelvuldig gebruik van de filialen en speciaalzaken en horecavoorzieningen waar vaak een Nederlandse vlag aan hangt. Kenmerkend voor oorspronkelijke stedelingen is dat ze meerdere plekken in West bezoeken om te winkelen en te recreëren. Niet alleen de openbare activiteiten in de verzorgingstehuizen, maar ook de meeste activiteiten in de buurthuizen zijn gericht op autochtone 55-plussers. De afname van de kwaliteit van winkelaanbod en de verkleuring projecteren oorspronkelijke stedelingen deels de achteruitgang van de buurt. Terwijl etnische winkels bijdragen aan de vertrouwdheid van de omgeving voor de migranten, doen ze afbreuk aan de reputatie van de buurt bij oorspronkelijke stedelingen.

De oorspronkelijke stedelingen voelen zich doorgaans sterk verbonden met de Sloterplas en het park. Het rondje Sloterplas is bij hen een begrip. Het enige wat ze willen zijn kleine aanpassingen aan het onlangs gereageerde rondje Sloterplas zoals een betere plaatsing van de bankjes met beter zicht op het water. Levendigheid op straat wordt wel gewaardeerd en dat maakt Amsterdam-West met zijn winkels, markten en horecavoorzieningen in hun ogen ook veel aangenamer dan een saaie buitenwijk.

Iets wat ik niet had verwacht van de autochtone oorspronkelijke bewoners is doordat hun wereld is ingekrompen of doordat ze hogere eisen stellen aan voorzieningen zijn gaan oriënteren op regionale schaalniveaus en ze op zoek gegaan naar andere betekenisvolle plekken in de Westelijke tuinsteden, aan de randen en net buiten Amsterdam. En niet op het centrum van Amsterdam. Dit verbaast me, want ze zitten er al van af het begin toen de mens nog niet zo mobiel is als tegenwoordig en je toen een uitzondering was als je wel een auto had. Kortom je bleef in die tijd veel dichterbij huis en was je afhankelijk van de voorzieningen die in je buurt bevond. Dat is wat ze gewend zijn maar ze hebben dus een omschakeling gemaakt om voor de beste voorzieningen te gaan en dus wat verder te reizen. Maar in de plaats van naar de binnenstad te gaan. Gaan ze dus naar de buitenbuurten. Ik denk dat dat het enige is wat over is gebleven van de gewoonte om in de buitenwijk waar ze wonen te winkelen. En dus geen band hebben opgebouwd met de binnenstad. En meer vertrouwd voelen met de buitenwijken.

Kaart autochtone oorspronkelijke stedelingen

Aantal autochtone oorspronkelijke stedelingen per grid van 100x100m t/m 20, 21 t/m 40, 41 en meer.

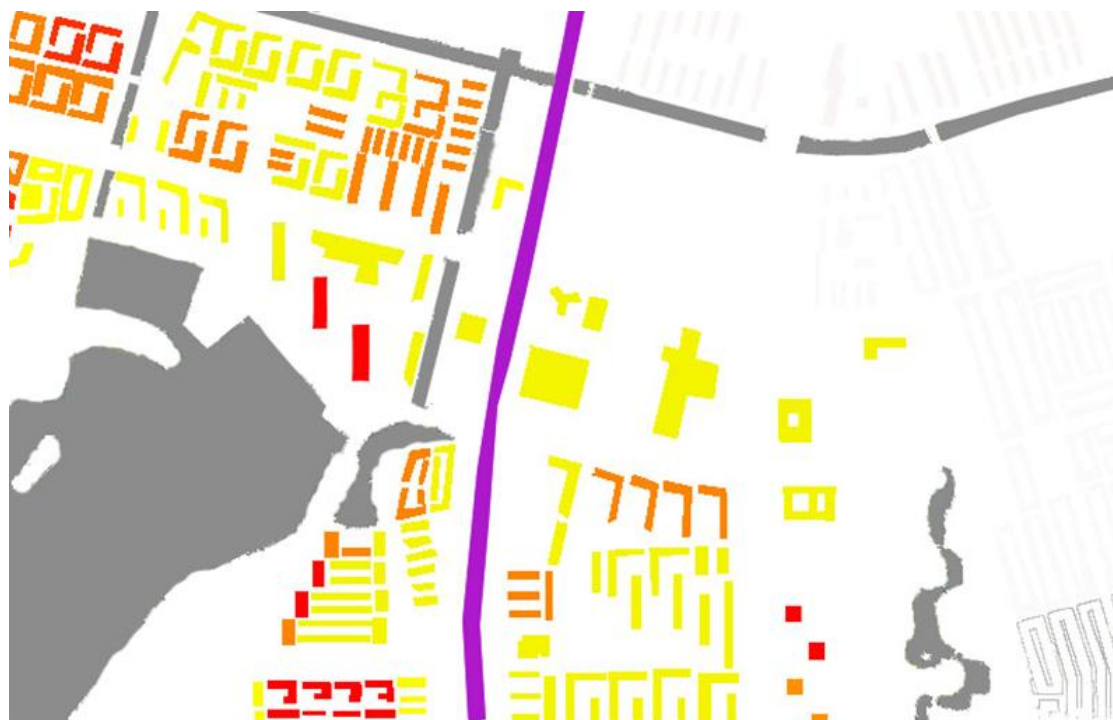

Migranten

Onder de groepen migranten zijn er twee groepen eruit gelicht: Turken en Marokkanen. Het Amsterdam-West van de Turken en Marokkanen is vooral een stad van kleine en middelgrote bedrijvigheid. Veel belangrijke Turkse (en ook Marokkaanse) supermarkten en meubelzaken liggen langs de stadstraten. Marokkanen zijn in Amsterdam-West in aantal sterker vertegenwoordigd dan Turken. Maar op het gebied van voorzieningen zijn ze minder rijk bedeeld. Marokkaanse voorzieningen liggen ruimtelijk ook minder geconcentreerd dan Turkse voorzieningen. Marokkaanse winkels zijn doorgaans gevestigd in de goedkopere en kleinere ruimten langs minder belangrijke straten.

Terwijl de Marokkanen vooral zijn aangewezen op de moskeeën en de grillrooms als ontmoetingsplekken, beschikt de Turkse gemeenschap over een veel groter scala aan zelf gecreëerde ontmoetingsruimten in voormalige winkelpanden, bedrijfsruimten en scholen. De Turkse gemeenschap heeft vaak via stichtingen zelf zelfontmoetingsruimten gecreëerd, dat is alleen niet gelukt bij de Marokkaanse gemeenschap. Hoe jonger en hoger opgeleid, hoe minder Marokkanen georiënteerd zijn op Amsterdam-West en hoe vaker ze in het centrum van de stad komen.

Door de uitdijende wereld van de Turken en Marokkanen langs de straten is het gebruik en het karakter van deze straten veranderd. Enerzijds gebruiken ze de pleinen en straten als plekken om te wandelen, ook in de avonduren, maar minstens zo vaak gebruiken ze de auto om boodschappen te doen. Het bezit van een auto bepaalt de actieradius. De wereld van de Turken en Marokkanen beperkt zich niet tot de Westelijke Tuinsteden. Turken oriënteren zich in sterke mate op plaatsen als Zaandam en Beverwijk. Soms wonen familie en vrienden van Turken en Marokkanen verspreid over Amsterdam en de regio. Daarom winkelen ze op verschillende plekken het hangt er van af wat de dag planning is.

Vrouwen ervaren de openbare ruimte en voorzieningen anders dan mannen. Ze hebben niet alleen vaak een beperktere actieradius dan mannen, in de islamitische stad geldt de buurt als een buffergebied tussen het privé domein van de vrouw en het mannelijke openbare

domein van de stad. De Marokkaanse vrouwen van de eerste generatie hechten veel belang aan het eigen huis en de directe woonomgeving met winkels, markten, parken met speeltuintje en pierenbadjes en de school van de kinderen. Ze maken zich zorgen over het opvoedingsklimaat voor hun kinderen op straat. Er is bijvoorbeeld geen buurthuis dat voor kinderen activiteiten organiseert, geen zaal om te voetballen en er is onvoldoende huiswerkbegeleiding.

Meer dan bij de oorspronkelijke stedelingen wordt de waardering voor het groen belaagd door de gebruiksmogelijkheden. Groenelementen worden gebruikt voor allerlei informele vormen van sport, met name voetbal. Verder in de zomer maanden wordt er gebarbecued en gebruik gemaakt van de pierenbadjes.

Het is apart dat de Marokkanen die in aantal sterker vertegenwoordigd zijn dan Turken minder bedeed zijn op het gebied van voorzieningen. Dat moet door de cultuur verschillen komen. De Marokkanen georiënteerd zich meer op het centrum van de stad dan Amsterdam-West. Dat komt vast doordat het in de cultuur zo is dat mannen naar het centrum gaan en vrouwen in en in de buurt van het huis blijven. Hierdoor gaan Marokkaanse mannen automatisch verder weg van de buurt waar ze wonen. En dit geven ze door aan hun kinderen die al een grotere actieradius hebben dan de ouders doordat ze er op groeien en er naar school gaan.

Verder gebruiken Turken en Marokkanen de pleinen en straten als plekken om te wandelen, ook in de avonduren. En ze gebruiken vooral de auto om boodschappen te doen. Dat komt vooral doordat onze cultuur anders is, want wij gebruiken veel minder de auto dan andere culturen. Een verklaring daarvoor is dat we een fietscultuur hebben en dat kom je amper in andere culturen tegen.

Verder is de waardering voor het groen belaagd door de gebruiksmogelijkheden. Ze waarderen dus niet tot nauwelijks kijkgroen. En in de zomer maanden wordt er gebarbecued en gebruik gemaakt van de pierenbadjes. Dat ze gebruik maken van pierenbadjes heb ik nooit gedacht. Vooral omdat ze nauwelijks tot niet zwemmen in de zee en de badhuizen in Marokko en Turkije een erg gesloten karakter hebben. Dus ga je er zo 'n beetje van uit dat ze geen gebruik zouden maken van openbaar zwemwater.

Kaart Turken

Aantal Turken per grid van 100x100m t/m 20, 21 t/m 40, 41 en meer.



Kaart Marokkanen

Aantal Marokkanen per grid van 100x100m t/m 20, 21 t/m 40, 41 en meer.



Nieuwe stedelingen

De nieuwe stedelingen zijn in de Westelijke Tuinsteden getalsmatig minder groot dan de twee voorgaande groepen. Het gaat om hoger opgeleide en stedelijk georiënteerde huishoudens, met of zonder kinderen. In Nieuw-West wonen ze doorgaans nog maar enkele jaren. Hier konden ze een eengezinswoning of betaalbaar appartement kopen.

De meesten hebben een voorkeur voor de woonmilieus in het oostelijk deel van de Tuinsteden, waardoor ze profiteren van twee verschillende werelden: het groen en de ruimte opzet van de Westelijke Tuinsteden en de stedelijke voorzieningen die op fietsafstand binnen de ring liggen.

De waardering ligt vooral bij de woning, het groen en de stedenbouwkundige opzet en de ligging. Ze ervaren het buiten gevoel in Amsterdam west. Verder ervaren ze de groene routen door de parken en het Chistoffel Plantijnpad als zeer prettig. Positief is met ook over de parkeermogelijkheden, de goede bereikbaarheid en de nabijheid van zowel de binnenstad als Schiphol. Over het openbaar vervoer hebben ze niks dan lof.

De nieuwe stedelingen voelen zich er echter zelden thuis. Ze komen er in de Westelijke Tuinsteden op het gebied van groepsvoorzieningen nogal bekaaid vanaf als je het vergelijkt met ander stads delen.

Er zijn te weinig goede buurtwinkels op loop afstand. Er zijn wel cafés en restaurants. Maar die worden gedomineerd door de oorspronkelijke stedelingen. In die sfeer voelen de meeste nieuwe stedelingen zich niet thuis.

Ze blijven zich oriënteren binnen de ring van Amsterdam of gaan bijvoorbeeld naar Amstelveen. Dat maakt hun oriëntatie ambivalent. Verder oriënteren ze zich op kwalitatief goede voorzieningen van de andere groepen.

De nieuwe stedelingen ervaren het buiten gevoel in Amsterdam west. Verder vinden ze de groene routen erg prettig. Positief is met ook over de parkeermogelijkheden, de goede bereikbaarheid en de nabijheid van zowel de binnenstad als Schiphol. Kortom ze zijn erg te spreken over de ligging en de stadsplanning van de Westelijke Tuinsteden. Maar de nieuwe

stedelingen voelen zich er echter zelden thuis. Dat is ook wel begrijpelijk, omdat ze amper goede voorzieningen hebben ze gaan nu altijd naar goede voorzieningen van andere groepen waar ze zich niet mee kunnen identificeren.

Kaart kinderen

Aantal kinderen per grid van 100x100m t/m 20, 21 t/m 40, 41 en meer.



Hybride stedelingen

Dit zijn de maatschappelijk gestegen kinderen van migranten en oorspronkelijke stedelingen. Ze zijn hoger opgeleid, hebben meer te besteden en beschikken over meer keuzemogelijkheden. Ze zijn veelal opgegroeid in de Westelijke Tuinsteden, hebben er hun wortels en willen er ook wel blijven wonen.

Ze zijn ambivalent in hun culturele en ruimtelijk oriëntatie. Ze combineren moderne en traditionele opvattingen, waardoor ze zowel sociaal-cultureel als ruimtelijk lastig in kaart te brengen zijn.

Enerzijds hebben ze een veel grotere actieradius dan hun ouders en zijn ze ook veel kritischer als het gaat om de kwaliteit van de woningen en voorzieningen en anderzijds hebben ze dikwijls een sterke ruimtelijke, mentale en sociale band met de Westelijke Tuinsteden.

Ze zijn mobieler en meer gericht op winkels en horecavoorzieningen in het centrum van Amsterdam dan hun ouders. Ze reizen ook vaak naar andere steden.

Hybride stedelingen vinden het er prima wonen, mits winkels en horecavoorzieningen ook kwalitatief beter worden. Ze willen ook meer stedelijke voorzieningen in Amsterdam-West.

De hybride stedelingen zijn ambivalent in hun culturele en ruimtelijk oriëntatie. Enerzijds hebben ze een veel grotere actieradius dan hun ouders en ze zijn kritischer over alles om hen heen is. Dat heb je in het algemeen vaker dat kinderen hun verwachtingen en behoeftes hoger hebben liggen dan hun ouders. En dat ze hoger in de ladder willen komen. Toch hebben ze dikwijls een sterke ruimtelijke, mentale en sociale band met de Westelijke Tuinsteden. Dat hebben ze opgebouwd doordat ze er zijn opgegroeid en zich er mee identificeren en vertrouwd vinden.

Gemeenschappelijke voorzieningen.

De verschillende groepen hebben hun eigen sociale netwerken, die elkaar nauwelijks overlappen. Intensieve contacten vinden bijna uitsluitend plaats binnen de eigen groep. Dat neemt niet weg dat er plekken en voorzieningen zijn waar ze elkaar tegenkomen. Dat zijn openbare ruimten zoals de parken, de straten en winkelpleinen. Het gemeenschappelijk gebruik betekent echter nog niet dat er ook sprake is van intensieve interacties tussen de groepen. Op deze plekken is een zekere anonimiteit gangbaar en een beleefde onoplettendheid.

Die vluchtige contacten zijn typerend voor sommige stedelijke semipublieke ruimtes. Winkelfilialen bevinden zich vooral op het Osdorpplein en het Plein 40-45. Slotervaart is karig verdeeld met filialen.

Er is veel aandacht voor het basisonderwijs in de Westelijke Tuinsteden. Terwijl basisscholen belangrijke ontmoetingsplekken zijn voor de verschillende ouders vormen, is de verdeling van de witten en zwarte ongelijk.

Het voortgezet onderwijs is sterk geconcentreerd in de zone tussen de ringlijn en de A10. Op de doordeweekse dagen bepaalt dat in belangrijke mate de drukte op straat en op de tram- en metro-haltes.

Op twee uitzonderingen na zijn alle scholen voor voortgezet onderwijs zwart. Als ze naar het voortgezet onderwijs gaan, vertrekken de meeste witten havo- en vwo-scholieren uit de middenklasse naar witte scholen elders in Amsterdam, vooral in Zuid.

Het gemeenschappelijk gebruik van openbare ruimtes en voorzieningen betekent echter nog niet dat er ook sprake is van intensieve interacties tussen de groepen. Op deze plekken is een zekere anonimiteit. Dit zorgt er voor dat bewoners er kunnen zijn zonder bekende tegen te komen en dus niet contacten onderhoud op straat. En vooral niet meer dan een vluchtig beleefde ontmoetingen. Deze anonimiteit heeft een grote invloed op hoe de openbare ruimte wordt ervaren. Dit alles is niet goed voor het vertrouwt het gevoel in andere groepen. De basisscholen zijn belangrijke ontmoetingsplekken voor de verschillende ouders, is toch de verdeling van de witten en zwarte ongelijk. Er zijn veel meer zwarte scholen dan witte scholen. Door de aparte scholen is er naar mijn mening meer gesloten groepen. Als je van kinds af aan al gewend ben aan verschillende culturen je er ook later beter mee om kan gaan. En dat is heel handig als je in een buurt woont als de Westelijke Tuinsteden waar veel migranten wonen en het aantal aan het groeien is. Het voortgezet onderwijs is sterk geconcentreerd in de zone tussen de ringlijn en de A10. Doordat ze daar zitten, omdat de bereikbaarheid er goed is ontstaat er als het ware aparte wereld die alleen opleeft door de weeks. En doordat het vooral bezoekers zijn van de Westelijke Tuinsteden is er haast geen uitwisselingen met de bewoners.



Plekken in de Sloterplas en omgeving

Bij de totstandkoming van de Westelijke Tuinsteden stond vooral een abstract idee van de ruimte centraal. De ruimte van de Westelijke Tuinsteden kan je onderverdelen in neutrale en kwantificeerbare ruimtes. Kenmerkend voor het ontwerp is ook de ruimtelijke samenhang tussen de verschillende schaalniveaus: van hofjes tot landschappen.

In het alledaagse gebruik van de Westelijke Tuinsteden staat vooral de ervaring van de plek voorop en niet zozeer die van de neutrale ruimte die de ontwerpers voor ogen stond. De betekenis van de plekken is door de toegenomen diversiteit aan activiteiten, bewoners en bezoekers in de loop der tijd echter veranderd en complexer geworden. Straten, pleinen en parken hebben een sociaal-culturele betekenis die voor elke groep anders is. De betekenis van een plek in Amsterdam-West komt ook tot stand in relatie tot het karakter van andere plekken in die zelfde Westelijke Tuinsteden. In het Sloterplas trekken specifieke plekken zowel bepaalde activiteiten als groepen aan. Zoals bij veel bewoners van Amsterdam-West ervaren Osdorpplein nog altijd als een 'wit' winkelplein, in tegenstelling tot het Plein 40-45. Waarom een park, plein of straat als plek voor bepaalde doeleinde gebruikt wordt en een bepaalde betekenis krijgt, hangt af van voorzieningen, de ligging, de ruimtelijke inrichting, verschillende gebruikers, ingesleten routines en herinneringen. De plekken van waar iets gedronken kan worden liggen verspreid over de Westelijke Tuinsteden. Een deel van het aanbod bevindt zich bij de volkstuinten en in de sportkantines. Er is dus op het eerste gezicht een groot aanbod, maar het meeste aanbod is besloten. Verder hebben ook veel gewone bruine cafés en theehuizen in Amsterdam-West vaak een sterk besloten karakter. Ze zijn niet bepaald uitnodigend voor andere dan de vaste bezoekers. Opvallend is dat er meer cafés en kantines zijn bij voorzieningen en pleinen en langs de straten dan in de stadsparken. De laatste jaren neemt het aantal Turkse en Marokkaanse eetgelegenheden toe.

De kwaliteit van het openbare leven wordt onder andere bepaald door de bereikbaarheid van goede terrassen. Het aantal tafeltjes op de terrassen in de Westelijke Tuinsteden varieert van 2 tot 25. Ook al is het aanbod aan goede terrassen de afgelopen jaren verbeterd. Valt het toch op dat er weinig terrassen zijn langs de oevers van de Sloterplas en langs de groene west rand. In de verblijfskwaliteit van de terrassen zitten grote verschillen. Sommige terrassen hebben een overwegend 'wit' publiek zoals bij De Serre en Café Fly Inn op het Osdorpplein. Groepjes oorspronkelijke stedelingen en Marokkaanse mannen zitten bijvoorbeeld naast elkaar op de terrassen van Bakker Bart.

Meer dan de pleinen vormen lange lijnen de ruimtelijke dragers voor de avondcultuur. Langs de straten bevinden zich de avondwinkels, de belwinkels, videotheken, restaurants en de toko's. Sommige straten lichten na zes uur pas op. De bezoekers van de restaurants en de avondvoorzieningen komen doorgaans met de auto en kunnen hun auto gratis voor de deur parkeren. Veel avondvoorzieningen hebben een besloten karakter. Met de komst van migranten zijn er andere avondvoorzieningen bij gekomen zoals belwinkels. Het publieke leven in West heeft in de avonduren een sterker gesegregeerd karakter dan overdag. De oudere oorspronkelijke stedelingen komen 's avonds alleen nog naar buiten om hun hond uit te laten. Turken en Marokkaanse bewoners maken 's avonds meer gebruik van de straat, onder andere voor een wandeling. Na tien uur 's avonds sluiten de meeste avondvoorzieningen in West.

De collectieve tuinen vormen het laagste schaalniveau in de schakeling van groengebieden. Er was voorafgaand aan de stedelijke vernieuwing veel kritiek op deze openbare collectieve tuinen vanwege de onduidelijke grenzen tussen collectieve en openbare ruimte. Ze zouden gevoelens van onveiligheid oproepen, het groen is op veel plekken gelijkvormig en ze worden nauwelijks meer gebruikt. In de stedelijke vernieuwingsgebieden krijgen de collectieve tuinen doorgaans een gesloten karakter. Door het plaatsen van hekken of doordat er spraken in van gesloten bouwblokken zijn ze niet langer toegankelijk voor buitenstaanders en soms ook niet voor de bewoners van het woonblok zelf. Ze worden ingericht als kijktuinen. Door een inperking van de openbare collectieve ruimte verdwijnen er echter veel speelplekken in de directe woonomgeving. De

positie van sommige collectieve buitenruimten is soms onduidelijk. Het is verrassend hoeveel oorspronkelijke collectieve tuinen weer in gebruik zijn. Dat heeft te maken met de verjonging van de bevolking. De kinderrijke huishoudens van de portiekflats zijn ook op deze tuinen aangewezen. Kleine kinderen gebruiken de speeltoestellen en voetballen op het gras. Ze rennen van het ene hofje naar het andere. Moeders ontmoeten elkaar op de bankjes rondom de speeltoestellen. De speelhofjes vallen samen met de kinderrijke buurten, de kijktuinen liggen vaak in de buurten waar veel ouderen bewoners wonen.

Er is in Amsterdam-West veel sport voorzieningen te vinden met namen op de sportparken. Ze vormen in de weekenden door het gemengde gebruik van bewoners van West en bezoekers, allochtoon en autochtoon ook publiek domein. Er vormen dan plekken waar sociale netwerken worden onderhouden en interacties kunnen plaatsvinden tussen de verschillende groepen bewoners en bezoekers. De sportvoorzieningen met hun eigen kantines bevinden zich echter veelal op 'verscholen' locaties in de Westelijke Tuinsteden, waardoor het aan uitwisselingen tussen het leven op de sportparken en in de rest van de Westelijke Tuinsteden te kort schiet. Bezoekers van de sportparken maken weinig gebruik van andere voorzieningen in Amsterdam-West en bewoners die niet sporten maken geen gebruik van de sportparken.

De recreatieve voorzieningen in de parken van Amsterdam-West steken mager af bij parken als het Amsterdamse Bos en het Vondelpark. De parken in de Westelijke Tuinsteden zijn ook ontworpen als landschap in de stad in plaats van als stadsparken. Er is een beperkt aantal voorzieningen zoals kinderboerderijen, pierenbadjes, een manege, basketbalvelden en skatebanen. Voorzieningen zoals maneges en jachthavens hebben een besloten karakter. Er zijn weinig cafés met terrassen of goede speeltuinen die grenzen aan recreatieve groengebieden. De kwaliteit van veel plekken in de parken ligt vooral in de ervaring van groen en water, leegte, uitzicht en stilte. De leegte van de parken is niet betekenisloos. Toch geven veel bewoners aan kleinschalige recreatieve voorzieningen op strategische plekken te missen. De fietsroutes die langs het water lopen en door de parkstelsel worden door de bewoners zeer op prijs gesteld. Het rondje Sloterplas is bij veel bewoners een begrip. Verbetering van groene schakels naar het buitengebied kan de fietsroutes meer continu maken.

Er vinden in de Westelijke Tuinsteden veel collectieve rituele en festiviteiten plaats. Deze gebeurtenissen laden bepaalde plekken en routen op met betekenissen, herinneringen en emoties. Het gaat om uiteenlopende rituelen, van bruiloften tot carnavalsoptochten. Er lijkt in de Westelijke Tuinsteden meer te worden georganiseerd dan in andere naoorlogse wijken. Hoewel elke groep doorgaans zijn eigen rituelen organiseert, zijn er ook activiteiten die voor meerdere groepen een attractie vormen, zoals de kermissen en het Watervalfestival. De ruimtelijke opzet van de Westelijke Tuinsteden leent zich goed voor rituelen en festiviteiten in de buitenruimte. De Sloterplas met zijn oevers vormt bij uitstek een geschikt festivalterrein. Maar ook sommige brede stadsstraten zijn structurerend voor de locaties waar rituelen plaatsvinden. Een aantal rituelen als de grote huwelijksfeesten van Marokkanen vindt op verscholen plekken plaats, zoals in de aula's van de scholen voor voortgezet onderwijs. Ze zijn ruim en betaalbaar. Het illustreert tegelijk het gebrek aan goede feestruimten in Amsterdam-West.

De Westelijke Tuinsteden hebben een goede bereikbaarheid. Alle tramlijnen zijn gericht op de binnen stad. En het dicht bij de ringweg alleen functioneert voor veel Amsterdammers als een mentale kloof. De noord- en de oostoever zouden zich verder kunnen ontwikkelen tot een recreatief gebied voor zowel de bewoners uit Nieuw West als uit de vooroorlogse wijken. Verder is er een goede bereikbaarheid richting Schiphol. Voor hotels is de strategische ligging van Amsterdam West met een dubbele oriëntatie een interessant gegeven. Ze liggen vooral in de nabijheid van de A4 en A10. Verder is er een geringe uitwisseling tussen de lokalen en boven lokalen voorzieningen.

Een deel van het aanbod van drink gelegenheden bevindt zich bij de volkstuinten en in de sportkantines. Verder zijn er ook veel gewone bruine cafés en theehuizen. Ze hebben vaak een sterk besloten karakter. Opvallend is dat er meer cafés en kantines zijn bij voorzieningen en

pleinen en langs de straten dan in de stadsparken. Dit is zonde, omdat er zo minder optimaal gebruik gemaakt kan worden van de parken en ik ben van mening dat het hierdoor komt dat er meer een pleincultuur is dan een park cultuur. Er is nu wel veel groen, maar er wordt nu niet veel gedaan met de verblijf kwaliteit die makkelijk verhoogt kan worden door terrassen in de parken en op de oevers. De sportvoorzieningen met hun eigen kantines bevinden zich echter veelal op 'verscholen' locaties in de Westelijke Tuinsteden, waardoor het aan uitwisselingen tussen het leven op de sportparken en in de rest van de Westelijke Tuinsteden te kort schiet. Dit is een gemiste kans, omdat een goede sport kantine functioneert als een plek waar mensen bij een komen, feesten vieren en vaak ook als buurthuizen funcioneert. Meer dan de pleinen vormen lange lijnen de ruimtelijke dragers voor de avondcultuur. De bezoekers van de restaurants en de avondvoorzieningen komen doorgaans met de auto. Ik vind het wel begrijpelijk dat de avond voorzieningen zich hebben gevestigd aan de straat kant. Omdat hun klanten alleen gebruik maken van de auto dus de bereikbaarheid is voor hen het belangrijkste anders verliezen ze klanten.

In de stedelijke vernieuwingsgebieden krijgen de collectieve tuinen doorgaans een gesloten karakter. De positie van sommige collectieve buitenruimten is soms onduidelijk. Het is verrassend hoeveel oorspronkelijke collectieve tuinen weer in gebruik zijn. Dat heeft te maken met de verjonging van de bevolking. Er is dus alleen nog op een lage schaal niveau spraken van collectieve ruimtes. In tegenstelling het eerste ontwerp dat collectieve tuinen over vloeien in openbare ruimtes en dat iedereen er gebruik van kan maken. Ik vind het interessant dat het eerste ontwerp alles heel toegankelijk is en het in het praktijk niet aangenaam wordt ervaren. Het zou een onveilig gevoel geven. En dat ze er als oplossing hebben gekozen om er een gesloten karakter aan te geven. Het zegt iets over wat mensen als leefbare ruimtes ervaren. Voor veel Amsterdammers functioneert de ring als een mentale kloof. Dit komt, doordat ze door een gebied moeten reizen waar voor een groot gedeelte bovenlokale voorzieningen zich hebben gevestigd. Zoals hotels is de strategische ligging met een dubbele oriëntatie een interessant gegeven vinden. Voor deze voorzieningen zullen de Amsterdammers niet graag de oversteek maken en daardoor moeten ze eerst door een soort strook reizen die niet aantrekkelijk voor hen is.

Water

Het waternetwerk Sloterplas



wegennet

De grote kaart met de belangrijke wegen van de Sloterplas. Hoe lichter de kleur rood hoe drukker de weg is en de paars lijn is de spoorweg.

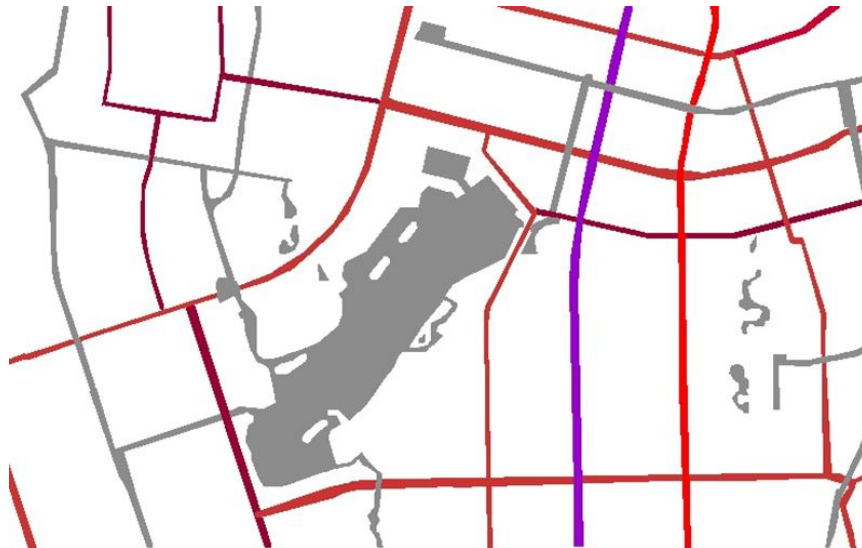

Nolie kaart

De nolie kaart van de noord zijden van de Sloterplas.



De kaart met de belangrijkste wegen van de noord zijden van de Sloterplas. Hoe lichter de kleur rood hoe drukker de weg is en de paars lijn is de spoorweg.



Inspiratie

New Amsterdam Plein & Pavilion, UNStudio

21_21



Second Nature at
Design Sight



J. Mayer

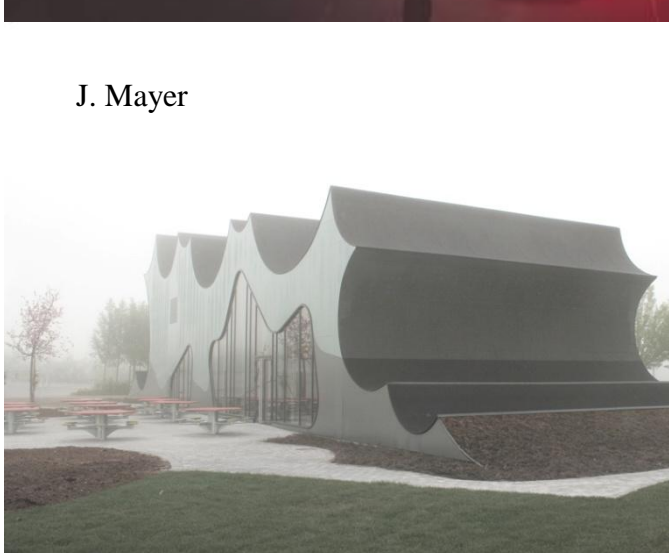

Called Emergency

Agnieszka Kurant

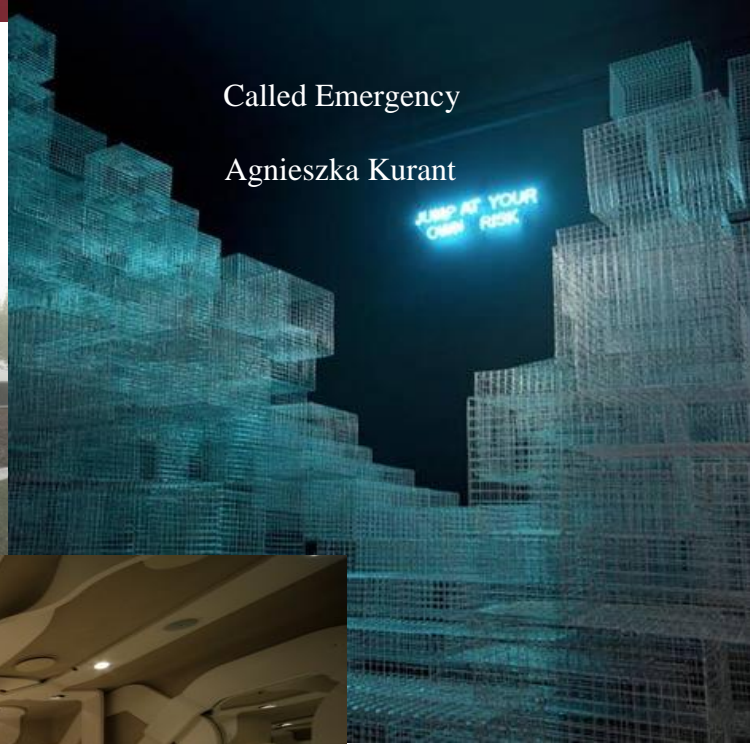

Fabio Novembre



Second Nature at

21_21





Installation for the UK Pavilion at Shanghai Expo 2010 by Troika

KT: the listening room, MAT Studio and Elastik

Charlotte

Kingsnorth



Design Sight



Tokyo Bench by Gehry Partners



Monster's Footprint by

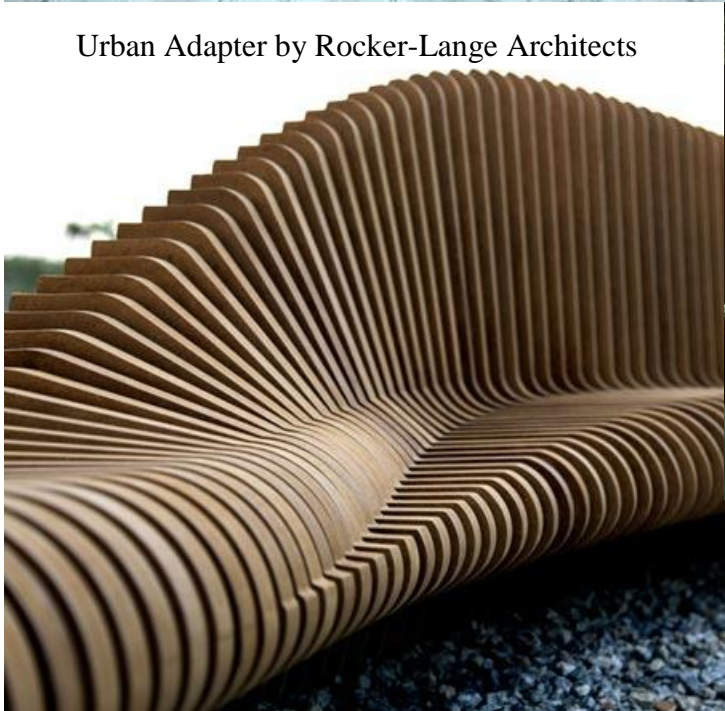

Urban Adapter by Rocker-Lange Architects

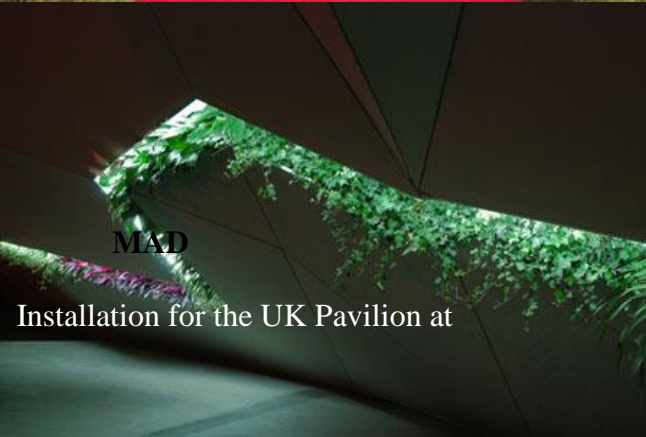

MAD

Installation for the UK Pavilion at

Spanish Pavilion at Shanghai Expo 2010 by EMBT





De maatvoering onderzoeken.



golfen te geven.

De meest prominente gebouwen die zijn geïnspireerd op schepen. Vaar



Gebouwen een richting geven.

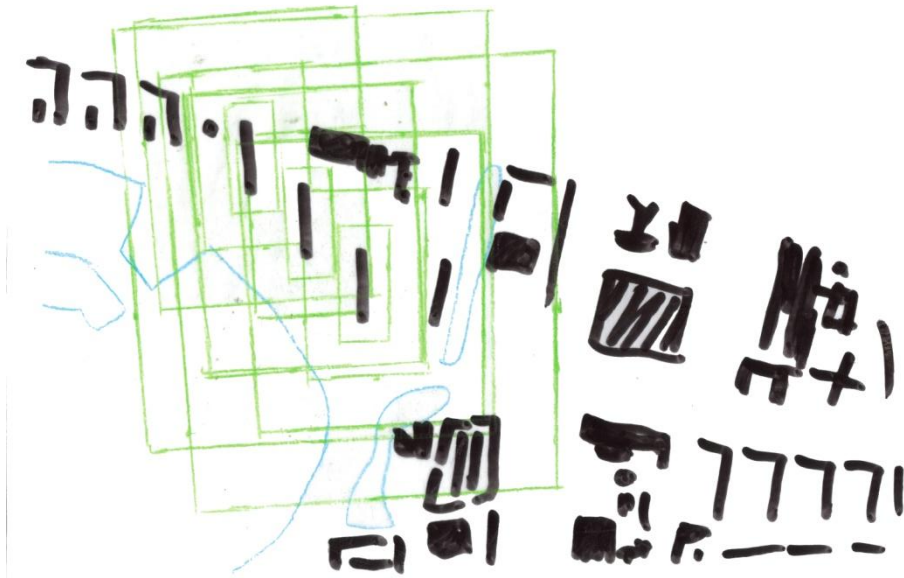

Vierkanten ringen om de drie prominenten flats aan de noorden oever.

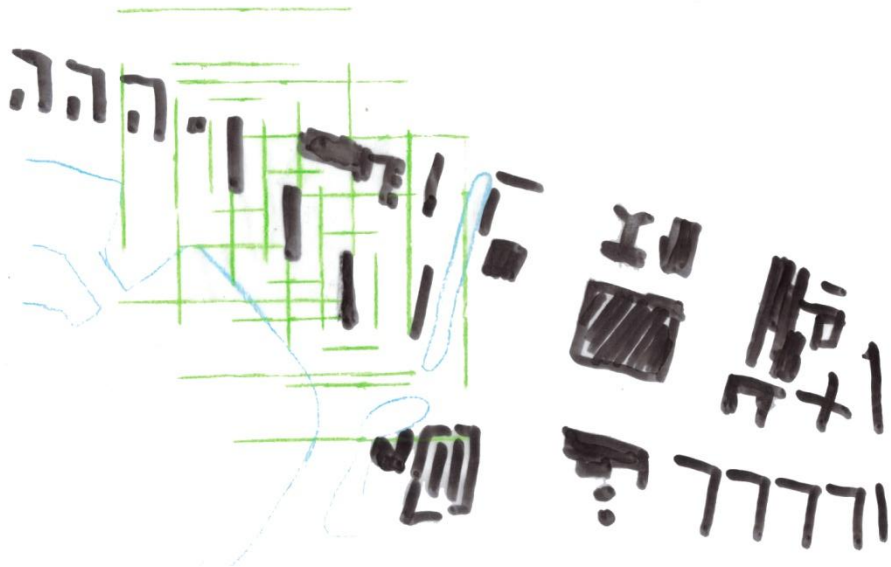

Door dat de woonblokken als open zijn ontworpen. Zijn de vierkanten ringen ook niet gesloten.

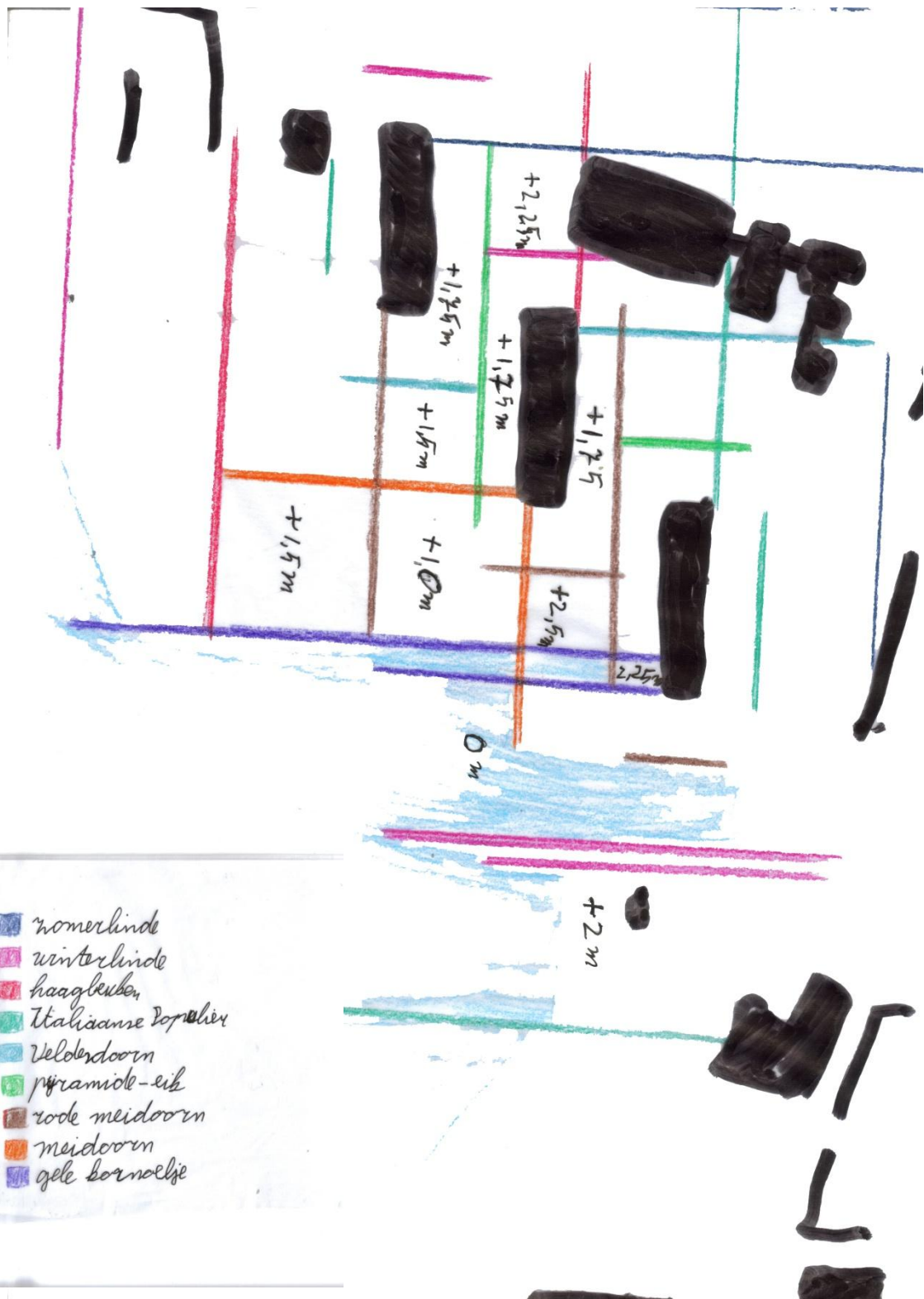

De lijnen zijn promenades met verschillende inheemse bomen die van in de stad donker naar de Sloterplas licht gaan.

De water rand onderzoeken.

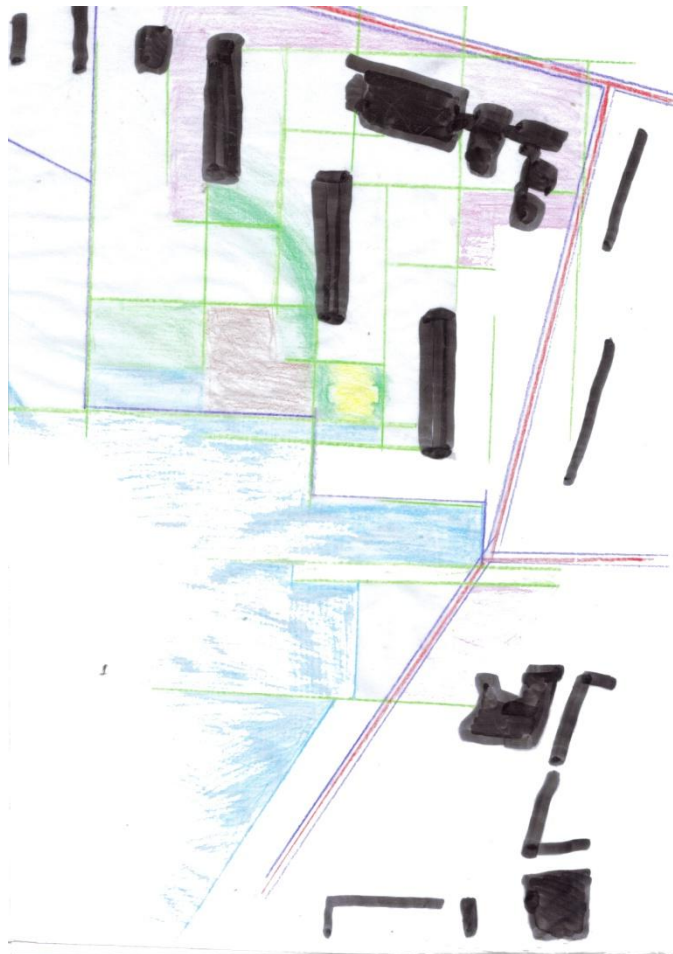
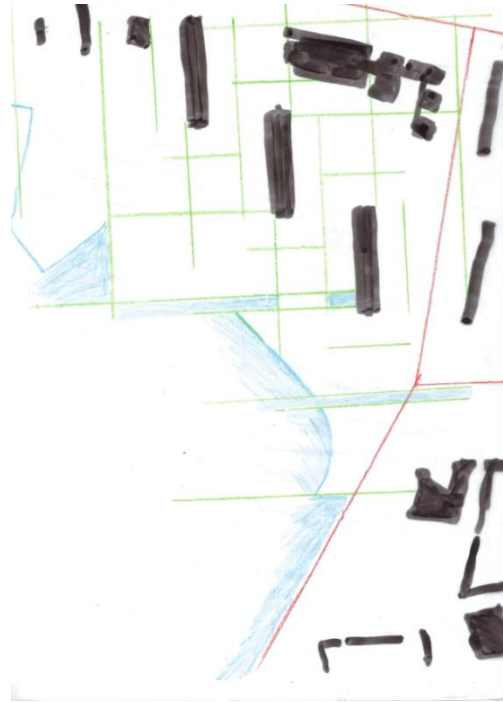

Olifanten paden

Van uit de paden die in het niets ophouden ontstaan paden die de mensen zelf creëren zogenaamde Olifanten paden.

Door deze paden aan te geven ontstaan er knoop punten. Die knoppunten komt er een plein met een functie zodat de plein cultuur die in de Westelijke Tuinsteden duidelijk aanwezig is. Wordt de plein cultuur naar de oever van de Sloterplas gehaald.

Het Pierenbad en speel tuin

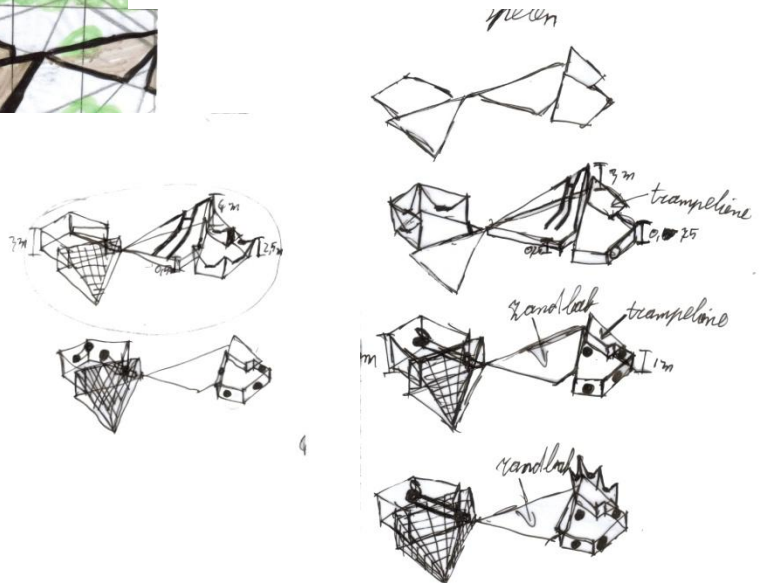
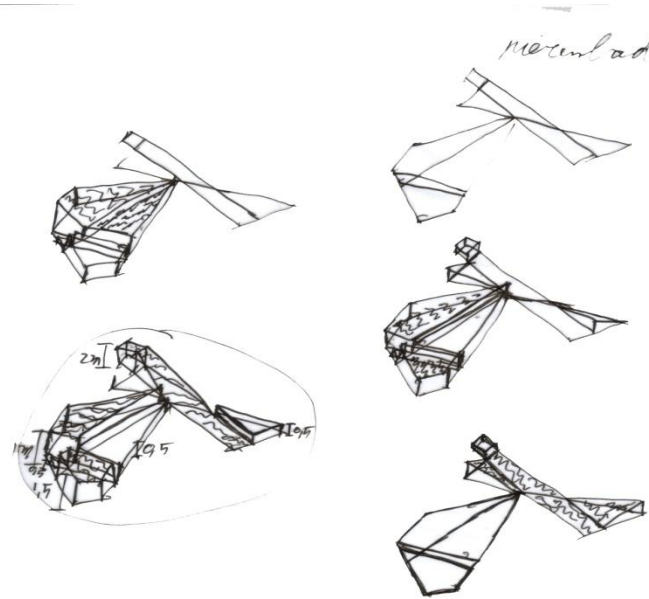
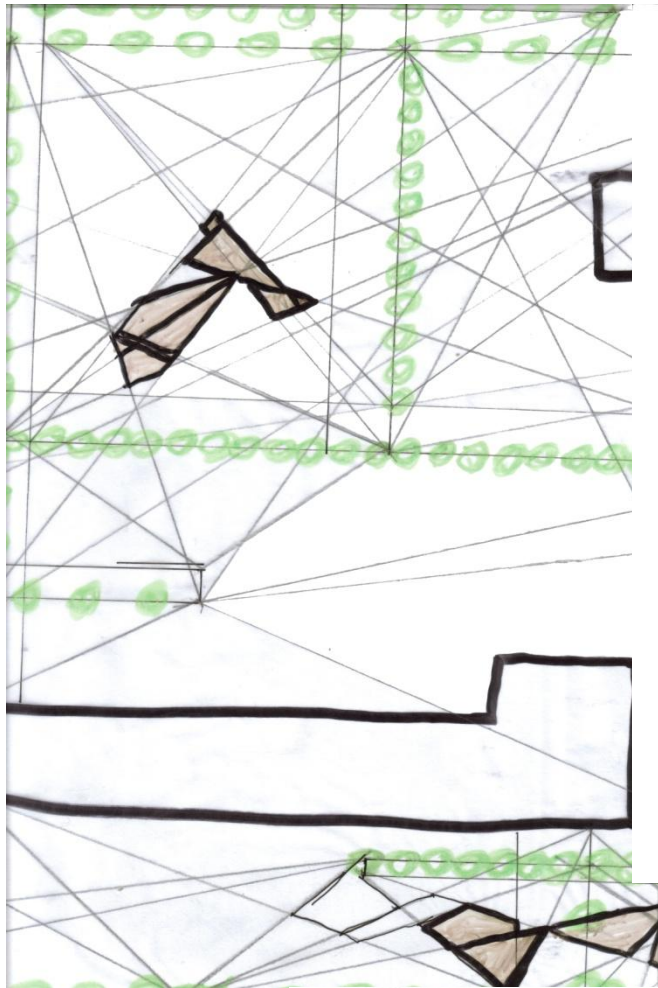

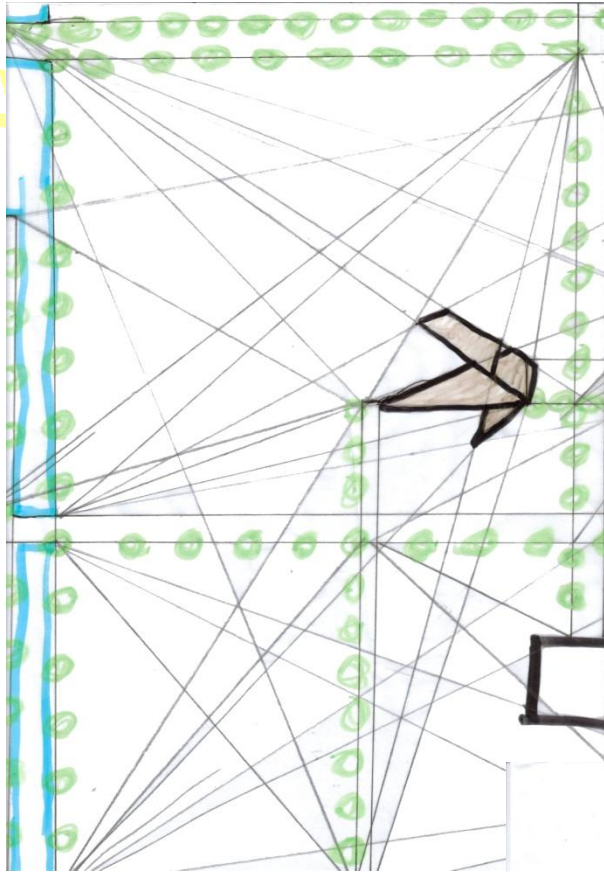

bbq en grote open
(kompromis)



BBQ Plaats

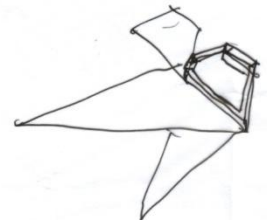
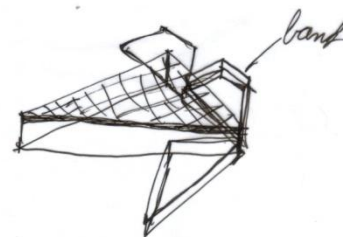
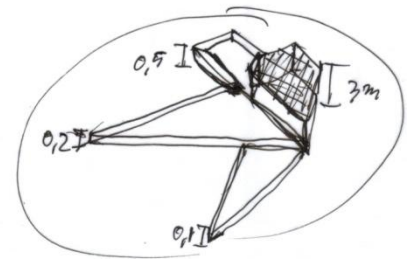

Hang plek voor de jongeren van de school

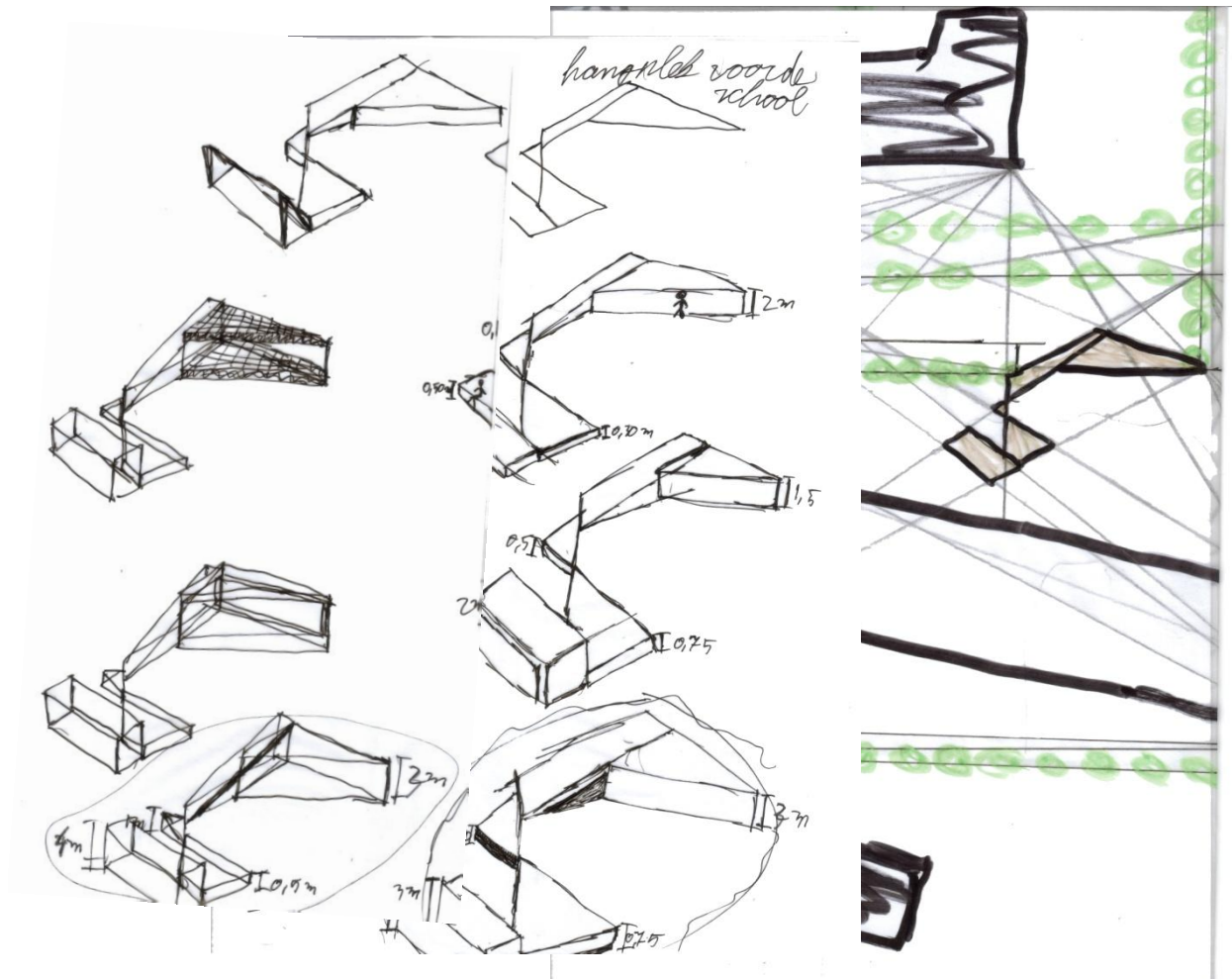

Routing



roeting (beheers)

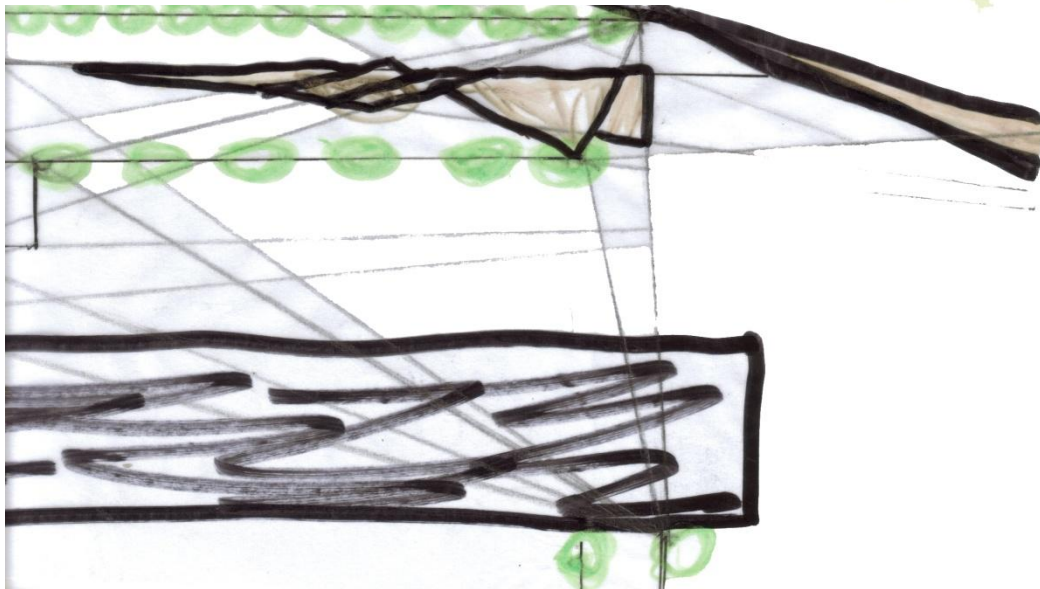

De ingezoomde en uit gewerkde pleinen

Ingezoomde gedeelte

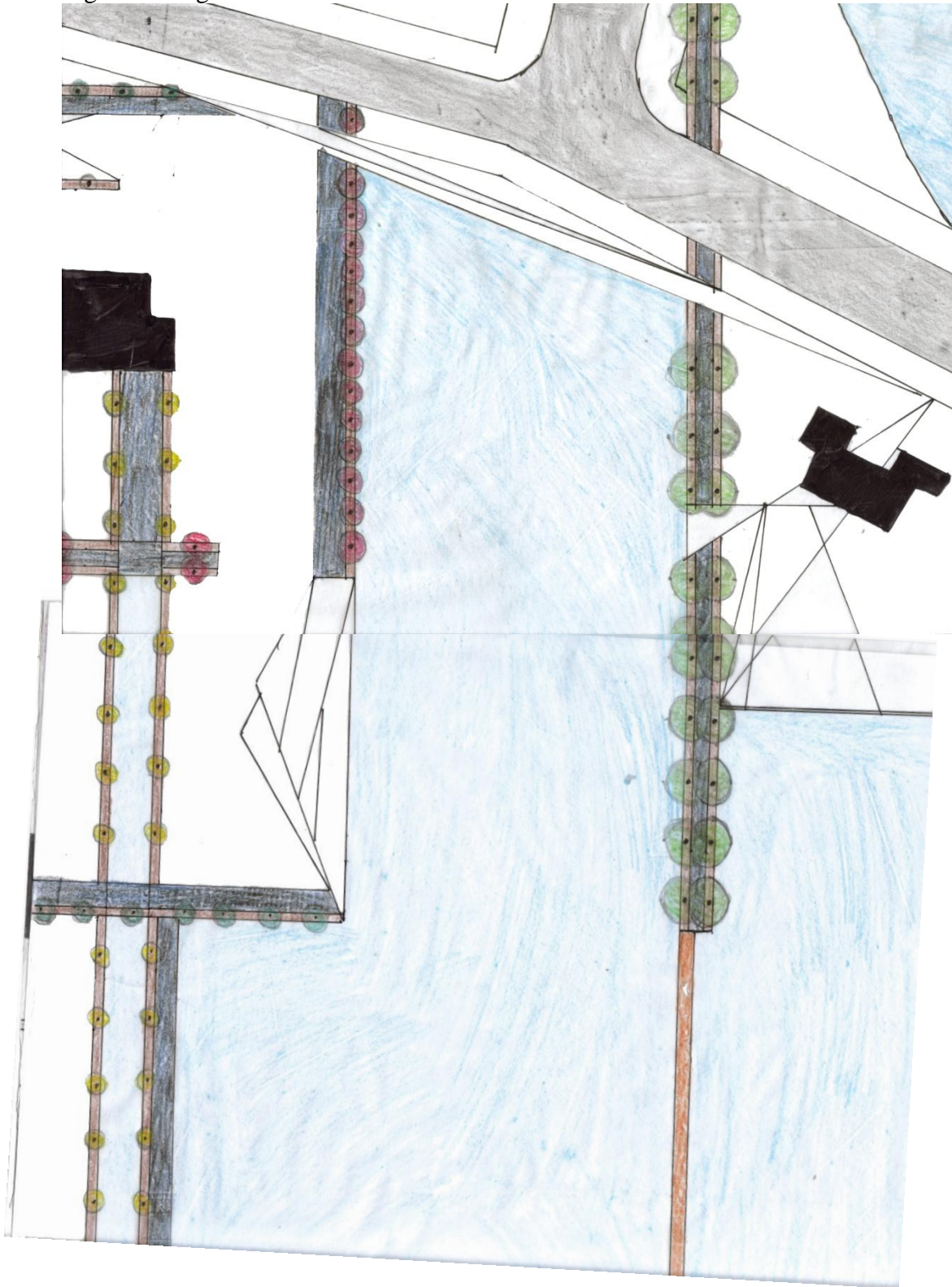

Rust plek aan het water

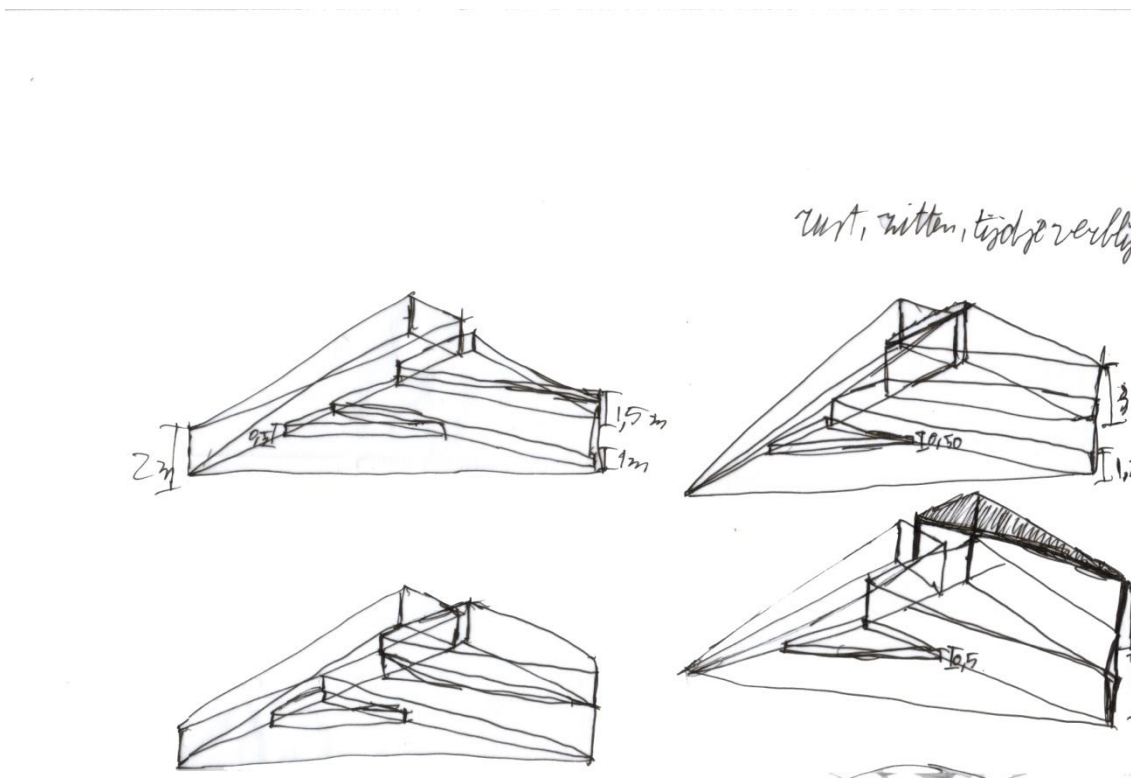
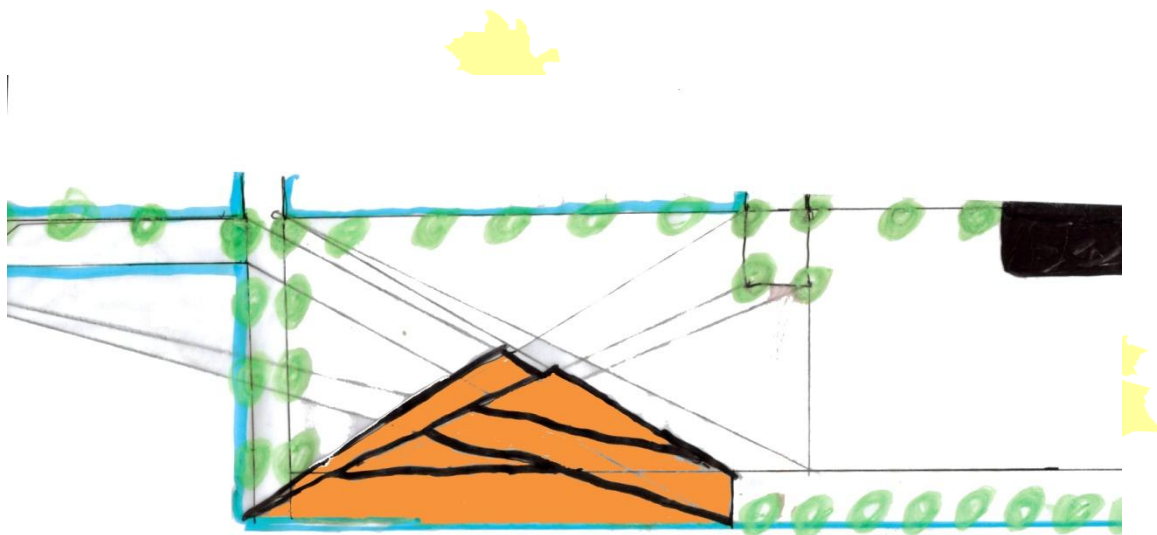

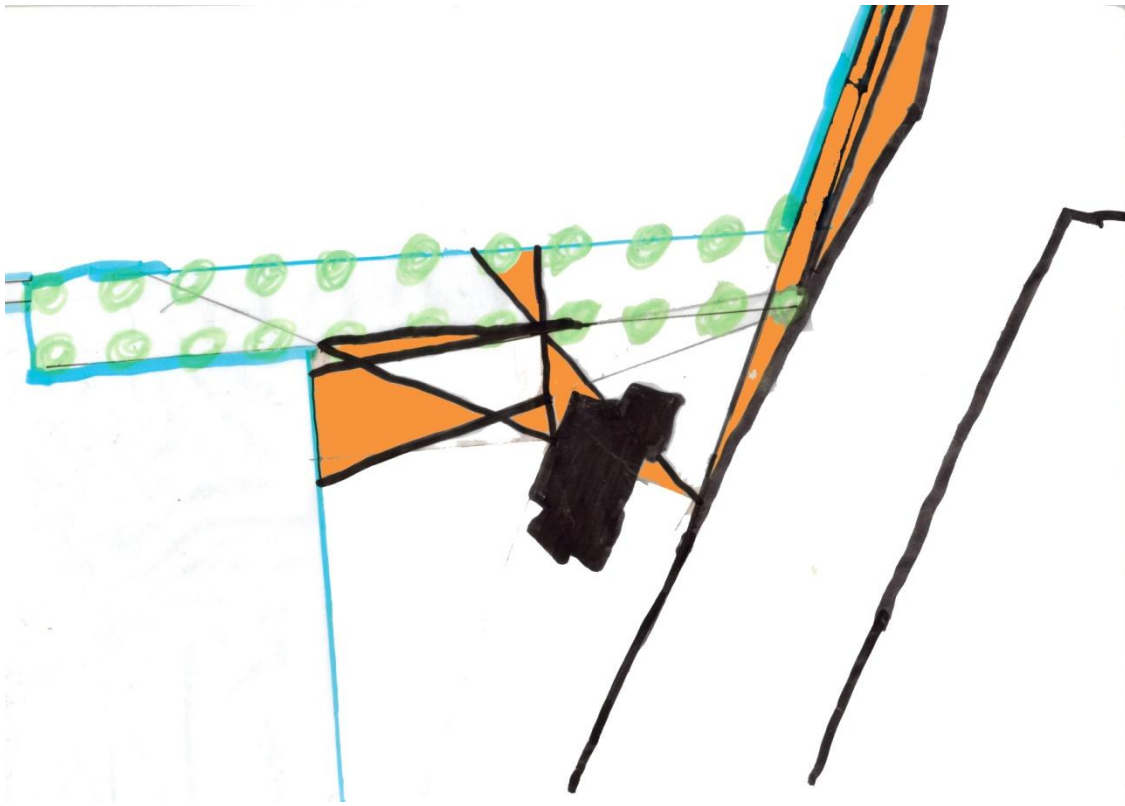

Terras

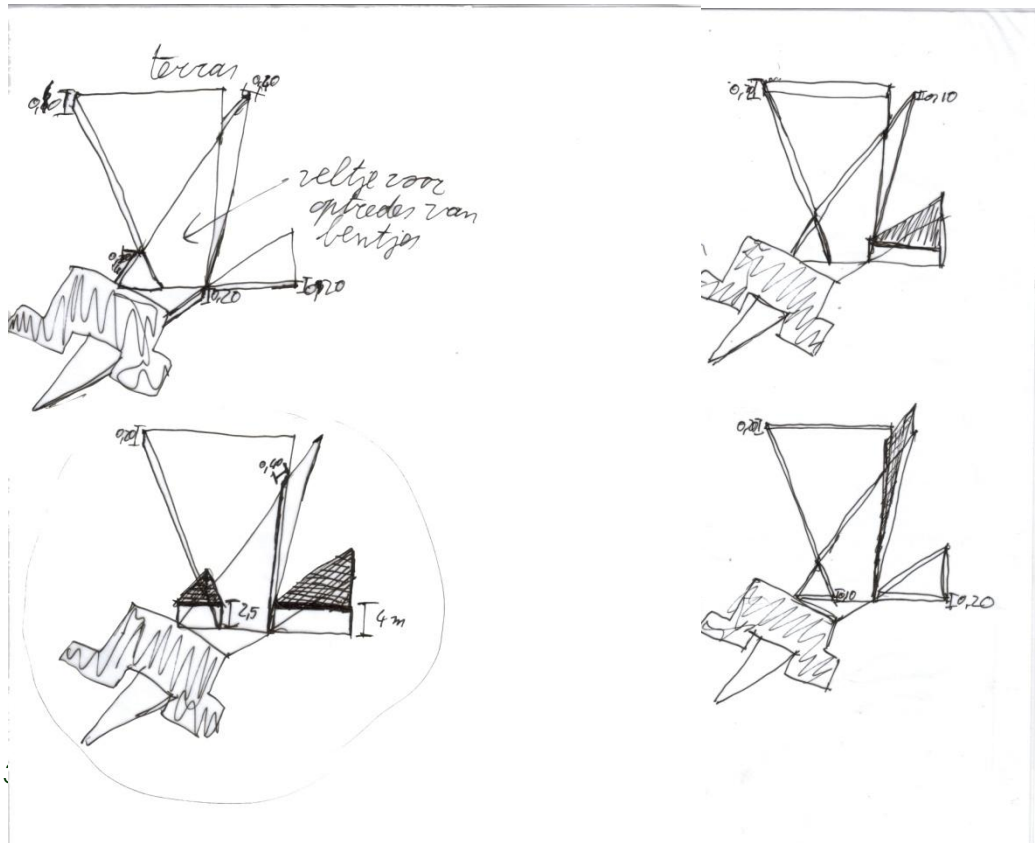

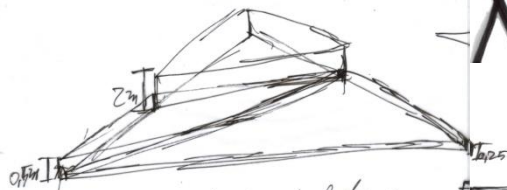
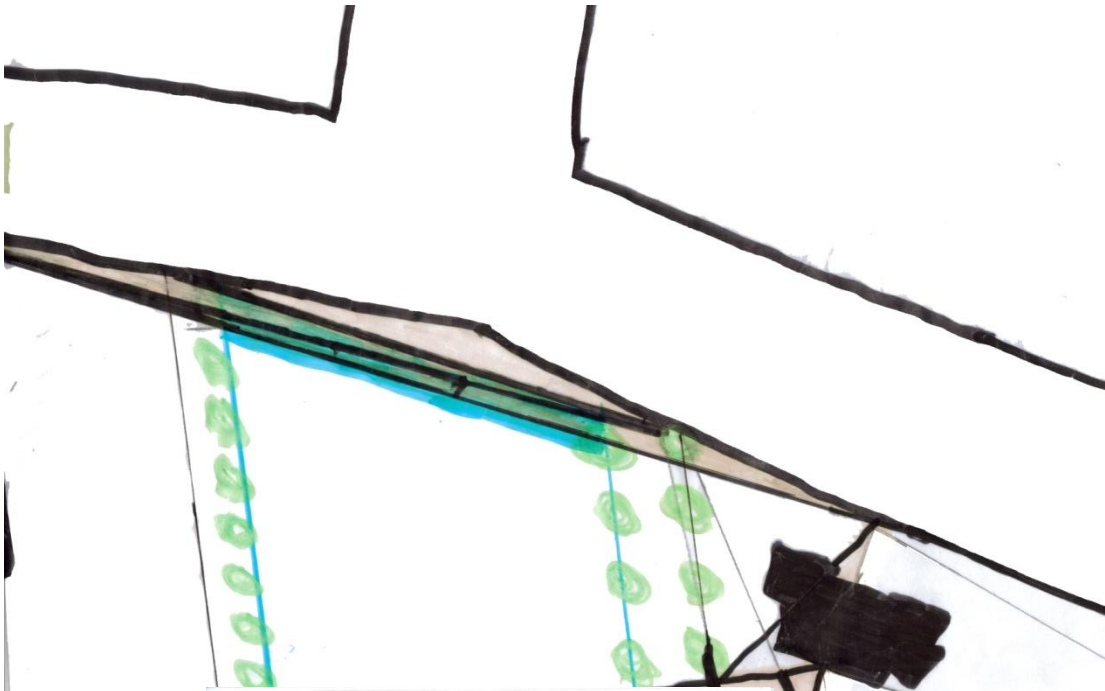

sand van metaal met beton er
inddt er uit niet als deeg dat knog
niet niet bij de wand is $\pm 100\text{cm}$

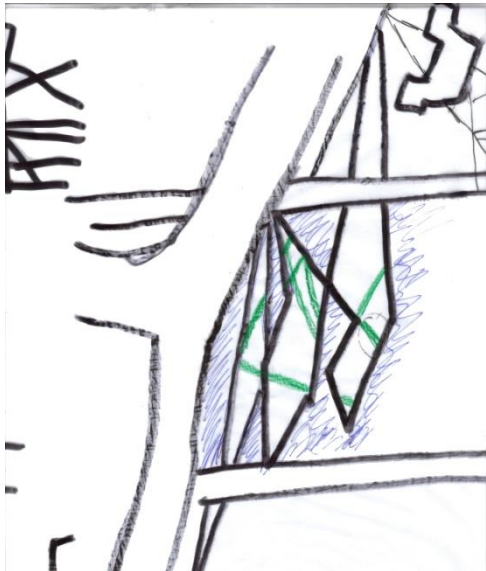
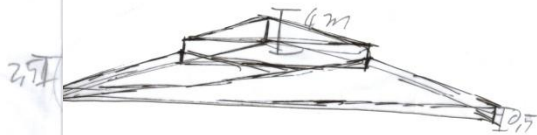
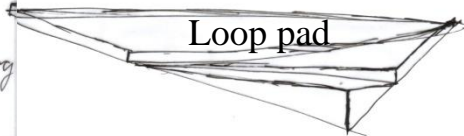

Voor ruimte is er een nieuw ontwerp gemaakt zodat het meer de ruimte benut.

Inheemse bomen

Cornus Mas

Gele Kornoelje



Deze langzaam groeiende boom heeft een brede, eivormige tot ronde kroon en uiteindelijk een hoogte bereiken van circa 5m tot 6m.

De kleine stervormige gele bloemetjes verschijnen al in februari/maart en is dus vrij uniek in deze tijd van het jaar. Het glanzend groene blad is eivormig tot ovaal en zo'n 5cm tot 10cm groot.

In de herfst verschijnen de ovaal rode glanzende vruchten met een diameter van 2cm en als klap op de vuurpijl krijgt deze boom een schitterende herfstkleur die van geel tot oranje/rood kan verkleuren dus kortom een boom met veel sierwaarde voor elk jaargetijde.

Crataegus Lavalleyi 'Carrierei'

Meidoorn



Deze boom heeft een onregelmatige ronde kroon en kan uiteindelijk een hoogte bereiken van circa 7m.

De trosvormige witte bloemen ontstaan in mei/juni en later krijgt hij talrijke mooie oranje kleurige vruchten die tot aan de winter eraan blijven hangen.

Het leerachtig blad is matglanzend en de jonge bladeren in het voorjaar lopen roodachtig uit, ook blijft het blad in de herfst er vrij lang aanhangen. Deze boom met zijn sierlijke bloeiwijze en oranje vruchten

Crataegus Laevigata 'Paul's Scarlet'

Rode Meidoorn



Deze boom heeft een brede kegelvormige kroon die later als de boom ouder word, een ronde kroon krijgt, en kan uiteindelijk een hoogte bereiken van circa 6m tot 8m.

De stam en takken van deze rode meidoorn zijn grijs en de takken zijn lang niet zo gedoornd als de gewone meidoorn. In mei/juni verschijnt er een zee aan rood gevulde bloemetjes, een zeer fraai gezicht dus. Het blad is donkergroen, eivormig en 3 to 5 lobbig en is ongeveer 3cm tot 6cm groot.

Quercus Robur 'Fastigiata Koster'

Piramidale-eik



Deze boom heeft een zuilvormige/piramidevormige kroon en kan uiteindelijk een hoogte bereiken van 10m tot 15 na tientallen jaren en groeit nog meer compacter dan de soort 'Fastigiata'.

De schors is lichtgrijs met diepe groeven, de twijgen zijn roodbruin. Blad onregelmatig veerlobbig, bladvoet meestal geoord; korte bladsteel. Het jonge blad is lichtgroen en soms bruinrood, oudere bladeren zijn donkergroen en is omgedraaid eivormig met een lengte van 5cm tot 14cm en een breedte van 4cm tot 8cm.

De mannelijke groengele bloeiwijze van 2cm tot 4cm lang verschijnt in mei. De eivormige tot ovale eikels zijn 1,5cm tot 2,5 groot en hangen met 2 tot 6 stuks samen en is door 1/3 omringd door een

bekervormig omhulsel.

Acer Campestre
Veldesdoorn



Deze middelgrote boom met ovaalvormige kroon en geelgroene bloeiwijze in april kan uiteindelijk een hoogte bereiken van circa 12 meter.

Begin mei ontwikkelen de uitgebloeide bloemen zich tot hangende vruchten. De vruchten zijn klein, de vleugels zijn vaak lichtrood of roze en zijn fijn behaard. De bladeren zijn 3-5 lobbig, donkergroen en behaard (alleen jonge bladeren) dus zijn aanzienlijk kleiner dan andere Acers en hebben een hoogte van 3cm tot 10cm.

De herfstkleur van deze boom is goudgeel tot rood, jonge twijgen van deze boom zijn rood en naarmate ze ouder worden ontstaan er meestal

kurklijsten wat dan ook een mooie sierwaarde aan deze boom toevoegt.

Populus Nigra 'Italica'
Italiaanse Populier

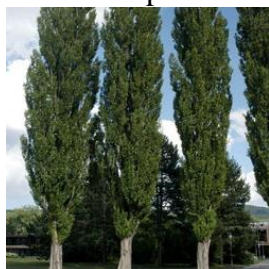

Deze boom heeft een smalle zuilvormige kroon met grijze bast die later groeven krijgt en kan uiteindelijk een hoogte bereiken van circa 15m tot 20m.

Het groene blad is ruit tot driehoekig en is 8cm lang en 9cm breed dat in de herfst geel verkleurd. De mannelijk bloeiwijze uit zich in katjes.

Deze boom word vaak gebruikt voor windbreking maar kan ook als solitair geplant worden.

Carpinus Betulus
Haagbeuk



Deze boom heeft een breed eironde kroon en kan uiteindelijk een hoogte bereiken van circa 15m-20m.

De bloeiwijze is geelgroen onopvallend in april/mei. De schoonheid van haagbeuk als boom schuilt in de gladde, donkerbruin gegroefde bast, de regelmatige nervatuur in het blad, de prachtige oranjegele verkleuring van het blad in de herfst en de overvloedige bundels gevleugelde vruchten in het najaar.

Tilia Cordata
Winterlinde



Deze boom heeft een breed/eirond tot ronde kroon en kan uiteindelijk een hoogte bereiken van 20m tot 25m.

De bast is donkergrijsbruin en gegroefd, de twijgen zijn groen en later roodbruin, de stam is donkerbruin gegroefd. Het mooie hartvormige groene blad is 4cm tot 9cm groot.

De kleine rechtopstaande geel tot crèmekleurige bloemetjes staan in pluimen en zijn sterk geurend, verschijnen in juni/juli. In de nazomer ontstaan de kleine ronde vruchten met een doorsnede van 0,5cm tot 0,8cm, in eerste instantie viltig en later kaal.

Tilia Platyphyllos



Zomerlinde

Deze boom heeft een breed/eirond tot ronde kroon en kan uiteindelijk een hoogte bereiken van 30m tot 35m na tientallen jaren.

De bast is lichtgrijs en gegroefd, de twijgen zijn kaal en bruin/rood, de stam is donkerbruin gegroefd. Het mooie hartvormige matgroene blad is 6cm tot 12cm groot. De kleine gele bloemetjes staan in pluimen en zijn sterk geurend, verschijnen in juni/juli.

In de nazomer ontstaan de kleine omgedraaide eivormige vruchten met een doorsnede van 0,8cm tot 1,2cm en zijn viltig en behaard.

Hang plek voor de school

Moet hufter proof zijn en mag beklad worden.



Donker beton

Pierenbad



Donkere steen

Speeltuin

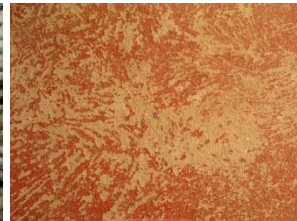

kleuren beton

Touw met twee

BQQ en verzamel plek grote groepen

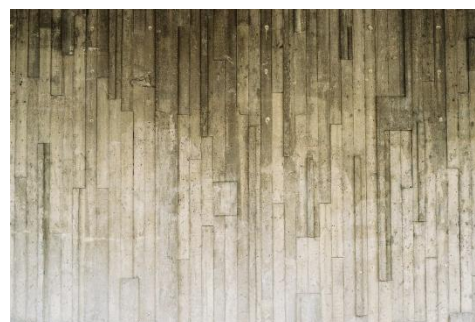

Beton met planken structuur en rieten matten.

Routing



beton

Verschillende ruwe

Rust, uitzicht en tijdje verblijven



Hout met beton en gras

Terras



Hout, beton met gras, rieten matten en staal

Looppad langs het water



Riet, hout en staal drijvend op polystyreen

Paden



De lijnen donker beton kunststof verlichting, bomen en grond bedekker Delosperma en de voor gegeven paden zand.

Het bomen raster

De routing is in het eerste ontwerp van de Sloterplas erg belangrijk. Met namen het rondje Sloterplas.

Maar de weg hoe je bij de noord zijde aan komt vind ik ver van perfect.

Als je er aan komt heb je verschillende barrières tussen jou en de Sloterplas zelf namelijk ten eerste de weg die je moet oversteken en ten tweede de dikke rijen bomen die al het uitzicht op de plas tegenhoudt. En ten derde is het er erg rustig. Je ziet alleen zo af en toe een haastige voorbijganger. Dit zou ik graag willen veranderen door de wegen en de bomen juist de aandacht trekt zodat je naar de Sloterplas getrokken word.

Verder kwam er uit mijn voor onderzoek dat er in de Sloterplas een plein cultuur is in de plaats van een park cultuur. Nu is het rondje Sloterplas meer een begrip dan een dagelijks ritueel. Hier in wil ik verandering brengen. Door de noord zijden zo in te richten zodat het een ontmoetings plek wordt. Kortom het plein cultuur met meer faciliteiten naar de noord zijden halen. Zodat er voor iedereen wat te doen is.

Dit allemaal wil ik bereiken door een raster van bomen te plaatsen die van groot in de stad naar klein bij de Sloterplas. Hierdoor word je naar het lichtste punt getrokken.

Doordat de lijnen met bomen in het niets ophouden ontstaan er olifanten paden.

Op de kruispunten van de olifanten paden komen er een pleinen die ieder een eigen functie heeft.

